

مجليات

آخر الأخبار المحلية زوروا موقعنا على
www.alanba.com.kw/Local

أهالي الشويخ السكنية يطالبون بعيادات تخصصية في «الحمضي الصحي»

طالب عدد من أهالي منطقة الشويخ السكنية ووزارة الصحة بضرورة زيادة العيادات التخصصية في مركز حمد الحمضي الصحي، لما لها من أهمية قصوى في خدمة أبناء المنطقتين الى جانب سكن الجامعة، مشددين على ان العيادات التخصصية ستحقق فائدة كبيرة وستوفر عناء الذهاب الى المستشفيات في الحالات البسيطة على عكس «برنامج طب العائلة التدريبي التخصصي» الذي يولد الازعاج للمرضى والمراجعين بسبب الازحام والضغط على حد وصفهم، وتمنى أهالي المنطقتين من وزارة الصحة أن تهتم بطلبهم من خلال العمل على انشاء العيادات التخصصية في المركز في اقرب وقت، وان تجد مكانا آخر لبرنامج طب العائلة، مشيدين بجهود الوزارة وجميع القائمين عليها وحرصهم على توفير سبل الراحة والعلاج للمواطنين وجميع المقيمين على ارض الكويت.



«الدولي» يقدم الدعم لأصحاب المشاريع المتميزة

«الدولي» يدعم مشروع تخرج طلبة «الهندسة والبتترول» (Foldable Towing Dolly)

مع شريحة الشباب، الذين خصصهم بالبعد من المنتجات والخدمات التي تتناسب مع طبيعة حياتهم العصرية، وإمكاناتهم المادية والعملية، ومن بينها حساب «الشباب» الذي يجمع بين ميزتي الادخار والاستثمار في آن واحد، داعيا الجمهور إلى عدم التردد بالاتصال بخدمة «الدولي باك» على مدار الساعة أو زيارة الموقع الإلكتروني للبنك للتعرف على الخدمات والمنتجات التي يقدمها البنك لتلبي طموحات عملائه.

السير بين المركبات ويساهم في تقليل ساعات الانتظار في الازحام المروري، وبهذه المناسبة، قال رئيس فريق وحدة الاتصال المؤسسي في بنك الكويت الدولي فيهد السرحان: يأتي دعم مشاريع طلبة الهندسة في جامعة الكويت ضمن المبادرات التي يطلقها البنك في إطار برنامجها الرائد للمسؤولية الاجتماعية، مشيراً إلى الاهتمام الكبير الذي يوليها «الدولي» إلى رعاية ودعم أفكار الطلبة وإبداعاتهم وتبني ما هو مناسب من أعمالهم، التي يعلق الوطن عليها آمالاً كبيرة وعريضة لبناء مستقبله وحضارته ورفعته.

وختم السرحان مؤكداً على حرص «الدولي» على التواصل

استمراراً في المشاركة المادية والمعنوية في الأنشطة والفعاليات المجتمعية، في إطار برنامجها الرائد في مجال المسؤولية الاجتماعية، قدم بنك الكويت الدولي دعماً مادياً لمشروع تخرج مجموعة من طلبة كلية الهندسة والبتترول في جامعة الكويت للمشاركة في معرض التصميم الهندسي السنوي الذي تنظمه الجامعة، حيث يختار «الدولي» كل سنة عدداً من مشاريع التخرج لطلبة كلية الهندسة والبتترول ويقدم لها الدعم والرعاية، مشيراً إلى أحد المشاريع التي قام برعايتها «الدولي» وهو مشروع مبنى «Foldable Towing Dolly»، والذي عمل على تصميمه طلبة الهندسة

دعيج خليفة الشطي، عبدالعزيز العنزي، فاطمة عبدالعزيز شهاب، وأنعام العجل، حيث تتلخص فكرة المشروع في تصميم عربة قطر قابلة للطي، وهي عبارة عن جهاز يستخدم لنقل المركبات المعطلة من مكان لآخر باستخدام دراجة نارية بدلاً من الاستخدام المعتاد لسيارة القطر كبيرة الحجم، وتركزت فكرة التصميم على جعل العربة قابلة للطي حتى تصبح بعرض مماثل لعرض الدراجة النارية المستخدمة مما لا يعوق حركة

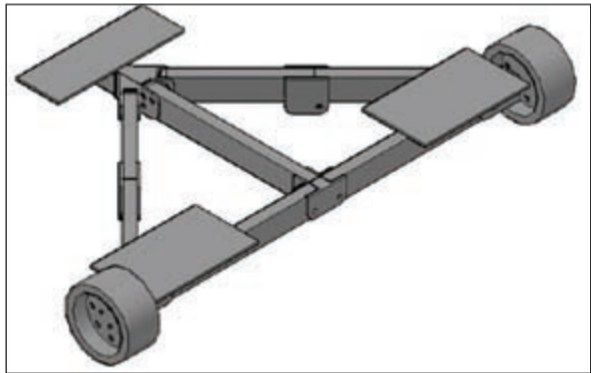

عربة قطر قابلة للطي

«التواصل» تكتسح انتخابات «التمريض» بـ 7 مقاعد



بندر العنزي يحتفل بالفوز بعد النتائج

والأخيرة 7 مقاعد، والتي حصلت على المركز السابع بـ 136 صوتاً.

اما قائمة الاصلاح، فقد حصلت على 679 صوتاً، حيث حصل صادق الفيلبي على 122 صوتاً، وبيبي الريحاني على 107 أصوات، وعلي الهاشمي 115 صوتاً، ومريم العريبي 107 أصوات، ومحمد الرشيد 129 صوتاً، ونادية العنزي 96 صوتاً، وفارس الشمري 113 صوتاً، واكد رئيس قائمة التواصل بندر نشمي العنزي أن مجلس الادارة القادم سيبدل قضاة جهده لحل جميع مشاكل افراد الهيئة التمريضية، وتحقيق ومطالبهم المشروعة، شاكراً كل من صوت لإنجاح العملية الانتخابية، متمنيا القائمة الاصلاح التوفيق، قائلًا: لن نستغني عن ووقوفهم معنا للارتقاء بمهنة التمريض.

موقع إلكتروني لأطباء النخبة في الخليج

المجتمع الطبي برعاية المكتب التنفيذي لمجلس وزراء الصحة لسدول مجلس التعاون، وتضم مجموعة من الأطباء الاستشاريين المتميزين من مختلف التخصصات الطبية، ويبلغ عدد أطباء المجموعة الاعتبارية الأولية لنخبة الأطباء ما يقارب الـ 500 طبيب وطبيبة من مختلف التخصصات الطبية انطلاقاً من المملكة العربية السعودية. صرح بذلك المدير العام للمكتب التنفيذي رئيس مجلس إدارة أطباء النخبة د.توفيق حوجة،

عبدالكريم العبدالله

اكتسحت قائمة «التواصل» قائمة التواصل بـ 7 مقاعد في انتخابات جمعية التمريض الكويتية، حيث فازت على قائمة «الاصلاح» بـ 1111 صوتاً مقابل 679 صوتاً. وحصل على المركز الأول من قائمة التواصل في انتخابات جمعية التمريض الكويتية التي عقدت مساء امس الأول في مقر الجمعية، بندر نشمي العنزي بـ 185 صوتاً، والثاني سمامي عيد المطيري 173 صوت، والثالث عادل عوض الرشيد بـ 163 صوتاً، والرابع مشاري عبدالله الشمري بـ 160 صوتاً، بالإضافة الى فاديا باسين والتي حصلت على المركز الخامس بـ 149 صوتاً، والسادس فاطمة البصيري بـ 145 صوتاً،

القاهرة - هناء السيد

تحت رعاية المكتب التنفيذي لمجلس وزراء الصحة لدول مجلس التعاون ينطلق الموقع الإلكتروني وتطبيق الجوال الأول لنخبة الأطباء على مستوى دول مجلس التعاون الخليجي، وذلك في مدينة دبي «مركز دبي الدولي للمعارض والمؤتمرات» يوم الأحد 17 الجاري، وذلك على هامش المؤتمر العالمي الثالث لطب الأسرة، حيث يعد أطباء النخبة منظومة متميزة يقرها واقع

خلال لقائها بالوفد الكوري لتسلم التقرير المبني حول كيفية إدراج المشاريع الإستراتيجية الصباح: آلية لربط الاقتصاد المعرفي بالمشروعات الصغيرة

محمود الموسوي



مند الصباح مستقبله الوفد الكوري

المجال، مشيرة الى وجود زيارات متبادلة بين البلدين خلال الـ 6 اشهر الماضية حول هذا الموضوع خصوصاً ان قانون التخطيط التنموي ينص على ضرورة عمل دراسات جدوى للمشاريع التي يتم تضمينها في خطة التنمية. وأكدت الصباح حرص امانة التخطيط على رفع نسبة الانجاز في خطط التنمية كما تحرص على تنفيذ هذا التوجه وان تستخدم من مختلف التجارب العالمية في مجال

التخطيط كاشفة ان الدراسة ستكون حول الاقتصاد المعرفي وعلاقته بالمشروعات الصغيرة التي تعد احد الاهداف الرئيسية في خطة التنمية وتنتمي ان نصل الى آلية لربط الاقتصاد المعرفي بالمشروعات الصغيرة بما سيساهم في اصلاح الاقتصاد، مؤكدة استمرار التعاون مع الخبرات الكورية من خلال ورش عمل تساهم في تطوير أداء القائمين على الخطط في امانة التخطيط.

من جهته، قال الامين العام

مهدي: الدراسة

الكورية ذات قيمة

جداً عالية وبتكلفة

لا تذكر



كشفت وزيرة الشؤون ووزيرة الدولة لشؤون التخطيط والتنمية هند الصباح عن تسلم الامانة العامة للمجلس الأعلى للتخطيط والتنمية تقريراً مبدئياً كوريا حول كيفية ادراج المشاريع الاستراتيجية في الخطط وتحديد الأسلوب الأمثل لتنفيذ هذه المشاريع عن طريق الحكومة او القطاع الخاص او عن طريق نظام الـ «B.O.T».

جاء ذلك خلال استقبال الصباح وفدا كوريا من معهد التنمية الكوري الجنوبي صباح أمس برئاسة الوزير السابق جونغ شان شوي وبحضور الامين العام للمجلس الأعلى للتخطيط والتنمية دخالده مهدي.

وقالت الصباح عقب اللقاء ان الهدف من هذه الزيارة هو معرفة نتائج الدراسات التي يقوم بها معهد التنمية الكوري لصالح دولة الكويت بشأن آلية اعداد الخطط التنموية وطرق ادراج المشاريع الاستراتيجية ضمن تلك الخطط والاستفادة من التجارب الكورية في هذا

العيرة خلال حلقة نقاشية عن تحجج الكثير من المتهمين بحملهم كرت

1٪ من الجرائم في الكويت يرتكبها مرضى نفسيون

عبدالله صاهود



المحتجون في الندوة

(شائفاً قاسم)

المهمة، وحذر د.خالد العميرة من تحجج الكثير من المتهمين بوجود كرت الطب النفسي ومرض الشيزوفرينيا ويختلف عن الدراج بين الناس في وسائل التواصل الاجتماعي وغيرها، وهي ليست التعدد في الشخصيات، بل هي في واقعها قيام الشخص بالثوم أسرته بضعون له سما في طعامه أو التجسس عليه، ويتوهم أن الملائكة تتحدث إليه ويشعر بأنه شخص مهم ولديه رسالة.

وأضاف أن جرائم المرضى النفسيين لا تتجاوز في الكويت 1٪ ممن يعانون من الانقسام وهي نسبة عالمية. وحذر من كثرة لجوء طلبة الجامعة إلى تعاطي المخدرات، بحجة القضاء على الأوهام النفسية والنتيجة المساوية ان الطالب يقوم بالاعتداء على نفسه من حوله ويرتكب الجريمة، مؤكداً ان مسؤولية الشخص عن تصرفاته محدودة، إذ ان الانتكاسة النفسية وقتنة ولا تكون دائمة، ولهذا تؤكد على المسؤولية عند ارتكاب الجريمة، ونبحث أيضاً ما إذا كان المتهم وقت الجريمة مسؤولاً عن تصرفه أم لا.

«الداخلية»

و«الإعلام»

مطالبتان

بتوعية المجتمع

بهذه القضية

الحبوية



أقامت جمعية المحامين حلقة نقاشية بعنوان الاضطرابات النفسية بين رؤية المجتمع ومطرفة القانون بمشاركة وكيل المحكمة د.خالد العميرة ورئيس وحدة الطب النفسي الجنائي د.عبدالمحسن الحمود وإدارة رئيس لجنة خدمة المجتمع في جمعية المحامين المحامي طلال المباح.

بداية، قال رئيس لجنة خدمة المجتمع في جمعية المحامين المحامي طلال المباح إن هناك عدة قضايا ومشكلات في المجتمع بعد وصولها إلى منصة القضاء تقضي بأن المتهمين يعانون من أمراض نفسية، وحدث جدل كبير في الفترة الأخيرة وخلاف حول مسؤولية المتهمين عن تصرفاتهم العقلية أم لا. وقال وكيل المحكمة د.خالد العميرة إن دور جمعية المحامين كبير في توعية الشارع، خاصة بعد كثرة القضايا المنظورة مؤخراً والخلاف بين المسؤولية الجزائية للمتهمين وهل هم مسؤولون عن تصرفاتهم أم إنهم مرضى؟ وتضمن للامانة للقائمين على هذه الحلقة النقاشية اختيارهم لهذا الموضوع المهم.

28٪ من وفيات الكويت ناتجة عن مرض الشريان التاجي

ذلك يعقود، أي منذ مرحلة الطفولة.

التدخين السلبي:

يمكن للتدخين السلبي أن يزيد من خطر الإصابة بسرطان الرئة لدى غير المدخنين بنسبة الربع، كما يمكن له رفع احتمال الإصابة بأمراض القلب والجلاطات، بالإضافة إلى المشاكل التنفسية والسرطانات الأخرى.

والأطفال أكثر عرضة آثار التدخين السلبي - على وجه الخصوص -، فهم معرضون بنسبة أكبر لخطر الإصابة بالتهابات الجهاز التنفسي، والربو، والتهاب السحايا البكتيري، والموت السريري. ويحتوي الدخان الذي يتم استنشاقه عبر التدخين السلبي على أكثر من 4000 مادة كيميائية، والعديد منها مرتبط بالإصابة بسرطان. وبالإضافة إلى ذلك، يؤدي تعرض الأطفال للتدخين السلبي إلى شيخوخة الشرايين، وعلى سبيل المثال: تدبؤ شرايين الأشخاص في عمر 25 سنة - نتيجة للتدخين السلبي-



د.أليساندرو جيارديني

أوضح اختصاصي طب قلب الأطفال في مستشفى «جريت أوموند ستريت» د.أليساندرو جيارديني، كيف يمكننا مساعدة أطفالنا ليحظى كل منهم بقلب صحي مدى الحياة، خاصة بعد أن صنفت الإحصاءات في الكويت نسبة 41,4٪ من الفتيات، ونسبة 60٪ من الفتيان ضمن المرحلة العمرية بين 15-18 سنة باعتبارهم يعانون من البدانة أو الوزن الزائد.

وتعد أمراض القلب القاتل الأكبر في الغرب ومنطقة الخليج، وعلى الرغم من أن معظم حالات الوفاة بسببها تعصيب كبار السن، إلا أن أمراض القلب والشرايين الرئيسية تشكل نسبة 45٪ من حالات الموت المبكر في الخليج.

وفي الكويت، تنتج نسبة 28٪ من إجمالي عدد الوفيات عن أمراض الشريان التاجي. ويرغم أن أمراض القلب والأوعية الدموية تعتبر أمراضاً منتشرة لدى كبار السن، إلا أن الضرر الذي يصيب الشرايين يبدأ قبل

41,4 ٪

من الفتيات

و60٪ من الفتيان

بين 15-18 عاماً

يعانون

من البدانة

